

**APPLICAZIONE TERMINALI PER PARTE FISSA PER INTERRUTTORE RIMOVIBILE O ESTRAIBILE**  
**APPLICATION OF FIXED PART TERMINALS FOR PLUG-IN OR WITHDRAWABLE CIRCUIT-BREAKER**  
**ANBAU VON ANSCHLÜSSEN FÜR DAS FESTE TEIL DER STECKBAREN ODER AUSFAHRBAREN LEISTUNGSSCHALTER**  
**APPLICATION DES PRISES POUR PARTIE FIXE POUR DISJONCTEUR DEBROCHABLE OU DEBROCHABLE SUR CHARIOT**  
**APLICACIONES CONEXIONES PARA PARTE FIJA PARA INTERRUPTOR REMOVIBLE O EXTRAÍBLE**

**KIT** 601778/173 L0454

**SACE S3-S4-S5**

Terminali anteriori prolungati  
 Extended front terminals  
 Verlängerte vorderseitige Anschlüsse  
 Prises avant prolongées  
 Conexiones anteriores prolongadas

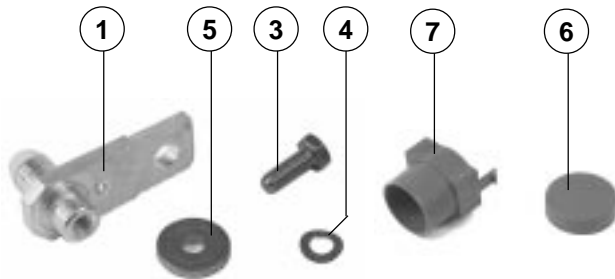

Terminali anteriori per cavi in rame  
 Front terminals for copper cables  
 Vorderseitige Anschlüsse für Kupferkabel  
 Prises avant pour câbles en cuivre  
 Terminales anteriores para cables de cobre

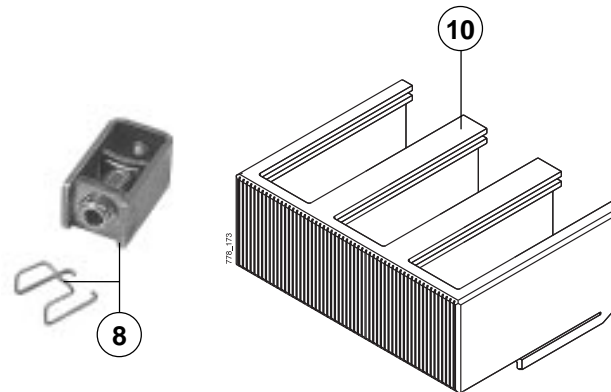

Terminali posteriori  
 Rear terminals  
 Rückseitige Anschlüsse  
 Prises arrière  
 Conexiones posteriores



**N.B.** La descrizione del contenuto e le relative quantità sono riportate a pagina 2

**N.B.** For content description and relevant quantities see page 2

**Anm.** Die Beschreibung des Inhalts und die entsprechende Anzahl ist auf Seite 2 angegeben

**N.B.** Description du contenu et quantités à la page 2

**N.B.** La descripción del contenido y sus correspondientes cantidades se indican en la página 2

## ISTRUZIONI

## INSTRUCTIONS

## ANWEISUNGEN

## INSTRUCTIONS

## INSTRUCCIONES

Terminali anteriori prolungati  
 Extended front terminal  
 Verlängerte vorderseitige Anschlüsse  
 Prises avant prolongées  
 Conexiones anteriores prolongada

POS. ITEM POS. POS. POS.	CONTENUTO CONTENTS INHALT CONTENU CONTENIDO	QUANTITÀ	QUANTITY
		ANZAHL CANTIDAD	QUANTITE CANTIDAD
		3 POL	4 POL
1	Terminale anteriore prolungato Extended front terminals Verläng. vorderseitiger Anschluss Prise avant prolongée Conexión anterior prolongada	3	4
3	Vite ad esagono incassato Socket head screw Innensechskantschraube Vis à hexagone creu Tornillos de hexágono empotrado	3	4
4 - 5	Rosetta Washer Unterlegscheibe Rondelle Arandela	6	8
6	Tappo Plug Stopfen Bouchon Tapón	3	4
7	Protezione Protection Schutz Protection Protección	3	4

Terminali per cavi anteriori  
 Front cable terminals  
 Vorderseitige Kabelanschlüsse  
 Prises pour câbles avant  
 Conexiones para cables anteriores

POS. ITEM POS. POS. POS.	CONTENUTO CONTENTS INHALT CONTENU CONTENIDO	QUANTITÀ	QUANTITY
		ANZAHL CANTIDAD	QUANTITE CANTIDAD
		3 POL	4 POL
8	Morsetto con graffa Clamp with clip Klemme mit Kralle Borne à griffe Borne con grapa	3	4
10	Copritermine Terminal-cover Klemmenabdeckung Cache-borne Cubre-borne	1	1

Terminali posteriori  
 Rear terminals  
 Rückseitige Anschlüsse  
 Prises arrière  
 Conexión posterior

POS. ITEM POS. POS. POS.	CONTENUTO CONTENTS INHALT CONTENU CONTENIDO	QUANTITÀ	QUANTITY
		ANZAHL CANTIDAD	QUANTITE CANTIDAD
		3 POL	4 POL
1	Terminale posteriore Rear terminal Rückseitiger Anschluss Prise arrière Conexión posterior	3	4
3	Distanziatore Spacer Distanzstück Entretoise Distanciador	3	4
4	Rosetta elastica Spring washer Sicherungsscheibe Rondelle élastique Arandela elástica	3	4
5 - 6	Dado Nut Mutter Ecrou Tuerca	6	8
7	Rosette piane Flat washers Flache Unterlegscheiben Rondelles plates Arandelas llanas	6	8
8	Dado Nut Mutter Ecrou Tuerca	3	4

**ISTRUZIONI****INSTRUCTIONS****ANWEISUNGEN****INSTRUCTIONS****INSTRUCCIONES****A**

**Montaggio terminali anteriori prolungati**  
**Assembly of extended front terminals**  
**Montage von verlängerten vorderseitigen Anschlüssen**  
**Assemblage prises avant prolongées**  
**Montaje conexiones anteriores prolongadas**

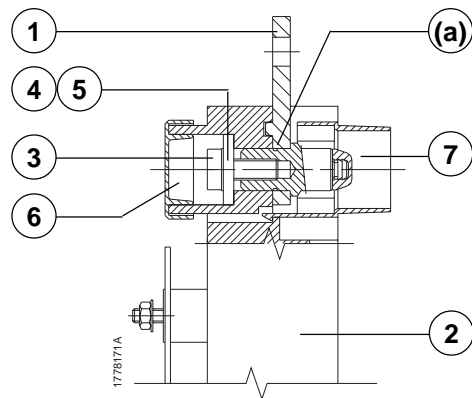
**B**

**Montaggio terminali per cavi anteriori**  
**Assembly of front cable terminals**  
**Montage der vorderseitigen Kabelanschlüsse**  
**Assemblage des prises pour câbles avant**  
**Montaje conexiones para cables anteriores**

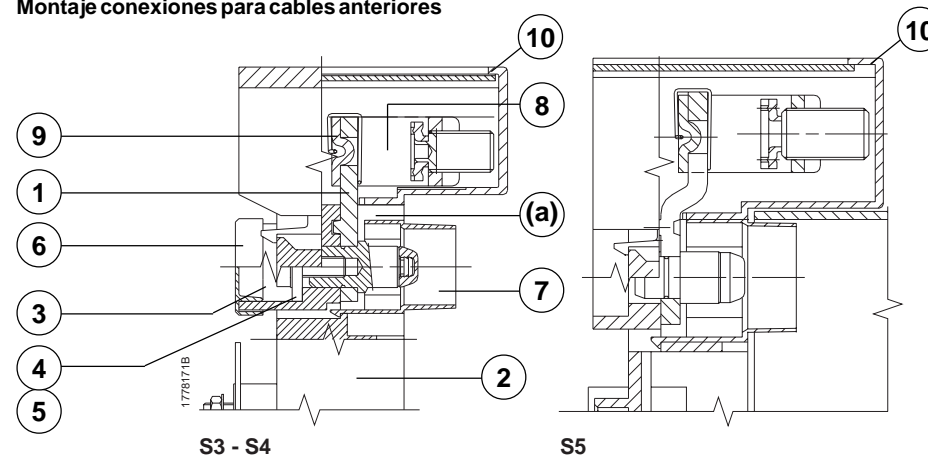
**A**

Posizionare il gruppo terminale anteriore prolungato (1) nella parte fissa (2).  
 Bloccare il terminale mediante la vite ad esagono incassato (3) e le rosette (4) e (5).  
 Applicare una coppia di serraggio di 4 Nm per S3 - S4 e di 9 Nm per S5.  
 Calzare nell'apposita sede il tappo (6).  
 Asportare l'appendice semitranciata (a) dalla protezione (7).  
 Ripetere le operazioni per ogni polo della parte fissa.

**A**

Position the extended front terminal set (1) in the fixed part (2).  
 Block the terminal by means of the socket head screw (3) and the washers (4) and (5).  
 Apply a tightening torque of 4 Nm for S3 - S4 and 9 Nm for S5.  
 Put the plug (6) in its seat.  
 Remove the punched section (a) from the protection (7). Set the protection (7) in its seat.  
 Repeat these operations for each pole of the fixed part.

**A**

Den Satz des verlängerten vorderen Anschlusses (1) auf das feste Teil (2) positionieren.  
 Den Anschluss durch die Innensechskantschraube (3) und die Unterlegscheiben (4) und (5) sperren. Anzugmoment: 4 Nm bei S3 - S4 und 9 Nm bei S5.  
 Den Stopfen (6) auf den eigens dazu bestimmten Sitz passen. Das halb durchgestanzte Endstück (a) vom Schutz (7) entfernen. Den Schutz (7) in seinen Sitz einfügen.  
 Diese Arbeitsgänge für jeden Pol des festen Teils wiederholen.

**A**

Placer les prises avant prolongées (1) dans la partie fixe (2).  
 Bloquer la prise à l'aide de la vis à hexagone creu (3) et des rondelles (4) et (5).  
 Appliquer un couple de serrage de 4 Nm pour S3 - S4 et de 9 Nm pour S5.  
 Introduire le bouchon (6) dans son logement.  
 Enlever l'extrémité semi-tranchée (a) de sa protection (7). Introduire la protection dans son logement (7).  
 Répéter les opérations pour chaque pôle de la partie fixe.

**A**

Colocar el grupo conexión anterior prolongado (1) en la parte fija (2).  
 Bloquear la conexión con un tornillo de hexágono empotrado (3) y las arandelas (4) y (5).  
 Aplicar un par de apriete de 4 Nm para S3 - S4 y de 9 Nm para S5.  
 Introducir el tapón (6) en el alojamiento adecuado.  
 Sacar el apéndice semicizallado (a) de la protección (7).  
 Introducir en su alojamiento la protección (7).  
 Repetir las operaciones para cada polo de la parte fija.

**B**

Posizionare il gruppo terminale anteriore prolungato (1) nella parte fissa (2).  
 Bloccare il terminale mediante la vite ad esagono incassato (3) e le rosette (4) e (5).  
 Applicare una coppia di serraggio di 4 Nm per S3 - S4 e di 9 Nm per S5.  
 Calzare nell'apposita sede il tappo (6).  
 Asportare l'appendice semitranciata (a) dalla protezione (7).

**B**

Position the extended front terminal set (1) in the fixed part (2).  
 Block the terminal by means of the socket head screw (3) and the washers (4) and (5).  
 Apply a tightening torque of 4 Nm for S3 - S4 and 9 Nm for S5.  
 Put the plug (6) in its seat.  
 Remove the punched section (a) from the protection (7).

**B**

Den Satz des verlängerten vorderseitigen Anschlusses (1) auf das feste Teil (2) positionieren.  
 Den Anschluss mit Hilfe der Innensechskantschraube (3) und der Unterlegscheiben (4) und (5) sperren. Anzugmoment: 4 Nm bei S3 - S4 und 9 Nm bei S5.  
 Den Stopfen (6) auf den eigens dazu bestimmten Sitz passen. Das halb durchgestanzte Endstück (a) vom Schutz (7) entfernen.

**B**

Placer les prises avant prolongées (1) dans la partie fixe (2).  
 Bloquer la prise à l'aide de la vis à hexagone creu (3) et des rondelles (4) et (5).  
 Appliquer un couple de serrage de 4 Nm pour S3 - S4 et de 9 Nm pour S5.  
 Introduire le bouchon (6) dans son logement.  
 Enlever l'extrémité semi-tranchée (a) de la protection (7).

**B**

Colocar el grupo conexión anterior prolongado (1) en la parte fija (2).  
 Bloquear la conexión con el tornillo de hexágono empotrado (3) y las arandelas (4) y (5).  
 Aplicar un par de apriete de 4 Nm para S3 - S4 y de 9 Nm para S5.  
 Introducir el tapón (6) en su alojamiento.  
 Sacar el apéndice semicizallado (a) de la protección (7).

## ISTRUZIONI

C

Montaggio terminali posteriori  
Assembly of rear terminals  
Montage von rückseitigen Anschlüssen  
Assemblage prises arrière  
Montaje conexiones posteriores

## INSTRUCTIONS

## ANWEISUNGEN

## INSTRUCTIONS

## INSTRUCCIONES

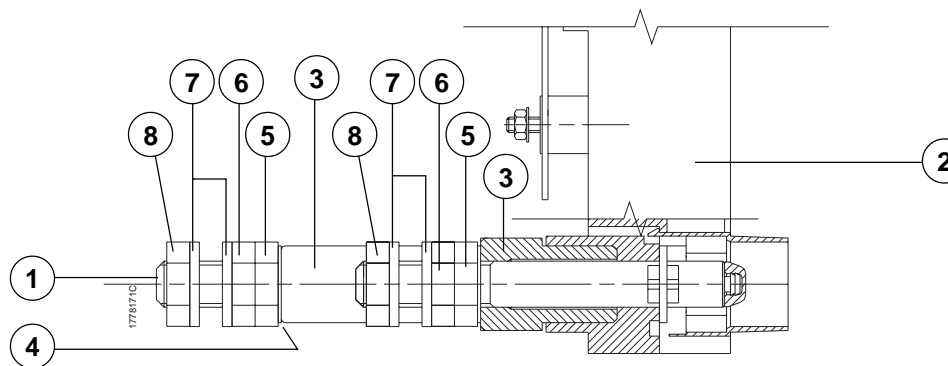

Inserire nella propria sede la protezione (7).  
Calettare sul terminale anteriore (1) il morsetto (8) operando in modo che la bugna entri nel foro del terminale per garantire completa aderenza tra le due superfici.  
Aggraffare il morsetto sul terminale tramite la graffa (9).  
Ripetere le operazioni per ogni polo della parte fissa.  
**N.B.:** per interruttore S5, la condizione di montaggio è unica poiché la bugna del morsetto è asimmetrica.  
Inserire a scatto il copriterminale (10).

Assemble the clamp (8) on the front terminal (1) so that the protrusion fits in the terminal hole, thus assuring a perfect adherence between the two surfaces.  
Fix the clamp on the terminal by means of the clip (9).  
Repeat all these operations for each pole of the fixed part.  
**N.B.:** for S5 circuit-breaker there is a single assembly condition, being the clamp protrusion asymmetric.  
Insert the terminal cover (10) until it clicks into place.

Den Schutz (7) in seinen Sitz einführen. Die Klemme (8) auf den vorderseitigen Anschluss (1) aufziehen, so dass der Buckel in das Loch des Anschlusses eingeführt wird und somit eine vollkommene Haftung zwischen den beiden Oberflächen erreicht wird. Die Klemme mit Hilfe der Krallen (9) auf dem Anschluss verklammern.  
Diese Arbeitsgänge für jeden Pol des festen Teils wiederholen.  
**Anm.:** für den Leistungsschalter S5 besteht nur eine einzige Anbaumöglichkeit, da der Buckel der Klemme unsymmetrisch ist. Die Klemmenabdeckung (10) einrasten.

Introduire la protection (7) dans son logement.  
Caler la borne (8) sur la prise avant (1) de façon que la saillie entre dans le trou de la prise afin de garantir une adhérence parfaite entre les deux surfaces.  
Sertir la borne sur la prise au moyen de la griffe (9).  
Répéter les opérations pour chaque pôle de la partie fixe.  
**N.B.:** pour disjoncteur S5, la condition d'assemblage est unique car la saillie de la borne est asymétrique.  
Insérer par encliquetage le cache-borne (10).

Introducir en su alojamiento la protección (7).  
Ensamblar en la conexión anterior (1) el borne (8) de modo que la parte que sobresale entre en la cavidad de la conexión para garantizar una adhesión completa entre las dos superficies.  
Grapar el borne en la conexión con la grapa (9).  
Repetir las operaciones para cada polo de la parte fija.  
**N.B.:** para el interruptor S5, la condición de montaje es única, puesto que la parte que sobresale del borne es asimétrica.  
Introducir a presión el cubre-bornes (10).

C

Inserire, dalla parte frontale, il terminale posteriore (1) nella parte fissa (2) e ruotarlo in modo da permettere al riscontro di entrare correttamente nella propria sede.  
Inserire sul terminale il distanziatore (3), la rosetta elastica (4) e bloccare il tutto con il dado (5) e il controdado (6).  
Applicare una coppia di serraggio di 10 Nm per S3 - S4 e 25 Nm per S5.  
Completare il terminale posteriore con le rosette piane (7) e il dado (8).  
Ripetere le operazioni per ogni polo della parte fissa.

C

Put the rear terminal (1) in the fixed part (2) from the front side and rotate it to allow the striker to set in its seat.  
Put the spacer (3) and the spring washer (4) on the terminal and block them with the nut (5) and the lock nut (6).  
Apply a 10 Nm tightening torque for S3 - S4 and 25 Nm for S5.  
Complete the rear terminal with the flat washers (7) and the nut (8).  
Repeat all these operations for each pole of the fixed part.

C

Von der Vorderseite her den rückseitigen Anschluss (1) in das feste Teil (2) einführen und drehen, so dass der Dorn richtig in seinen Sitz eintreten kann. Das Distanzstück (3) und die Sicherungsscheibe (4) auf den Anschluss stecken und alles mit Hilfe der Mutter (5) und der Gegenmutter (6) sperren, dabei ein Drehmoment von 10 Nm für S3 - S4 und 25 Nm für S5 aufbringen. Den rückseitigen Anschluss durch die flachen Unterlegscheiben (7) und die Mutter (8) vervollständigen. Diese Arbeitsgänge für jeden Pol des festen Teils wiederholen.

C

Introduire, par la partie avant, la prise arrière (1) dans la partie fixe (2) et la tourner de façon à permettre au projecteur d'entrer correctement dans son logement.  
Introduire sur la prise l'entretoise (3), la rondelle élastique (4), bloquer le tout à l'aide de l'écrou (5) et du contre-écrou (6) et appliquer un couple de serrage de 10 Nm pour S3 - S4 et 25 Nm for S5.  
Compléter la prise arrière avec les rondelles plates (7) et l'écrou (8).  
Répéter les opérations pour chaque pôle de la partie fixe.

C

Introducir, por la parte frontal, la conexión posterior (1) en la parte fija (2) y hacerla girar de modo que pueda entrar correctamente en su alojamiento.  
Introducir en la conexión el distanciador (3), la arandela elástica (4) y bloquear todo con la tuerca (5) y la antituerca (6) aplicando un par de torsión 10 Nm por S3 - S4 y 25 Nm por S5.  
Completar la conexión posterior con las arandelas llanas (7) y la tuerca (8).  
Repetir las operaciones para cada polo de la parte fija.

**ABB**

ABB SACE S.p.A  
L.V. Breakers Division  
Via Baioni, 35 - 24123 Bergamo - Italy  
Tel.: +39 035.395.111 - Telefax: +39 035.395.306-433  
<http://www.abb.com>

Due to possible developments of standards as well as of materials, the characteristics and dimensions specified in the present catalogue may only be considered binding after confirmation by ABB SACE.